

## HS 500 S

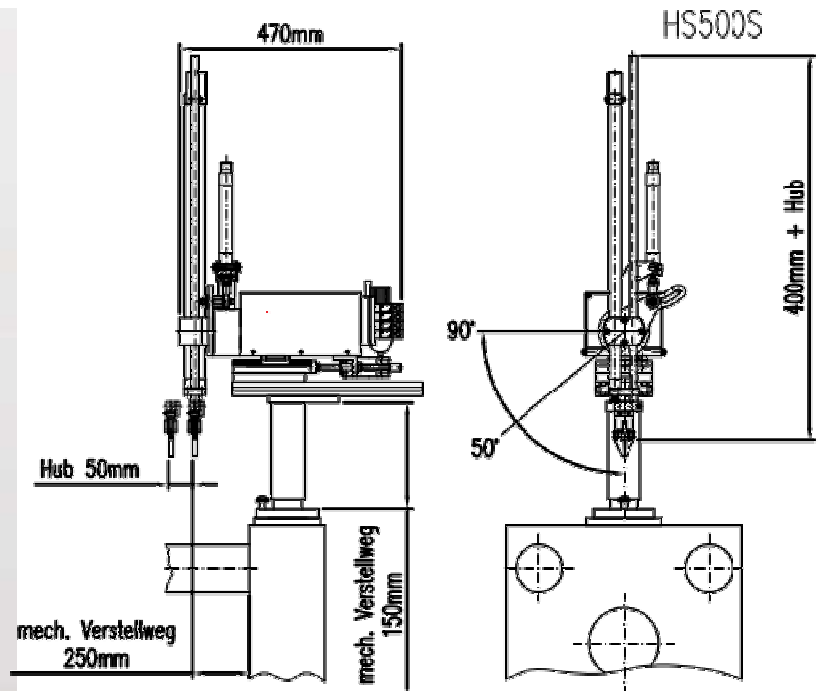

Vertikalhub Y	400 - 450 - 500 - 550 mm
Entformhub X	0 - 50 mm *
Ausquerhub Z	400 - 450 - 500 - 550mm
Schwenkachse	15 - 90° *

Entnahmegewicht	500g inkl. Greifer
Gesamtzyklus	ca. 3,5s minimal
Spannung	24 VDC
Luftanschluss	5 bar (gefilterte Trockenluft)
Pneumatik	Festo
Steuerung	SPS

- ◆ massive Alu-Konstruktion
- ◆ einstellbarer Alu-Fuß
- ◆ leichte Verstellmöglichkeit
- ◆ Entnahme von fester oder bew. Platte
- ◆ Ablage vor oder hinter der Maschine
- ◆ Handbedieneinheit (Touch-Panel)
- ◆ einstellbare Timer (auch im Automa.-Betrieb)
- ◆ Fehleranzeige
- ◆ Passworteingabe
- ◆ Auswerfer programmierbar
- ◆ Schütteleinrichtung
- ◆ stabile Greiferzange

### Optionen:

- ◆ schnelle y-Achse
- ◆ Greiferüberwachung
- ◆ Sondergreifer
- ◆ Schutzumhausung

Alle Maße und Abbildungen sind unverbindlich. Änderungen, die der Verbesserung dienen, jederzeit vorbehalten.

\*(Geschwindigkeit einstellbar)



## HS 500

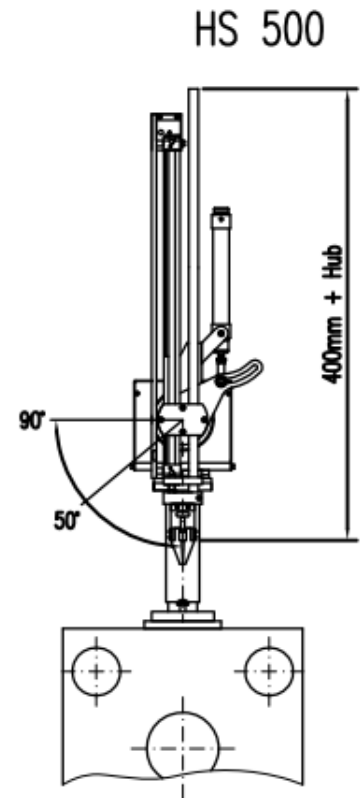
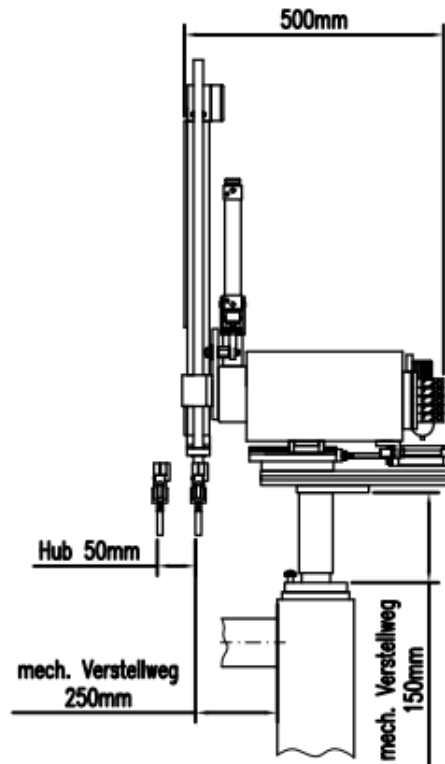

Vertikalhub Y	400 - 450 - 500 - 550 - 600mm
Entformhub X	0 - 50 mm *
Ausquerhub Z	400 - 450 - 500 - 550 - 600mm
Schwenkachse	0 - 90°**
Entnahmegewicht	500g inkl. Greifer
Gesamtzyklus	ca. 3,5s minimal
Spannung	24 VDC
Luftanschluss	5 bar (gefilterte Trockenluft)
Pneumatik	Festo
Steuerung	SPS

- ◆ massive Alu-Konstruktion
- ◆ einstellbarer Alu-Fuß
- ◆ leichte Verstellmöglichkeit
- ◆ Entnahme von fester bzw. bew. Platte
- ◆ Ablage vor oder hinter der Maschine
- ◆ Handbedieneinheit (Touch-Panel)
- ◆ einstellbare Timer (auch im Automatik-Betrieb)
- ◆ Fehleranzeige
- ◆ Passwordeingabe
- ◆ Auswerfer programmierbar
- ◆ Schütteleinrichtung
- ◆ stabile Greiferzange

- Optionen:
- ◆ schnelle y-Achse
  - ◆ Drehachse A
  - ◆ Vakuum
  - ◆ Teileüberwachung
  - ◆ Zählen und Takten
  - ◆ Sondergreifer
  - ◆ Schutzumhausung

Alle Maße und Abbildungen sind unverbindlich. Änderungen, die der Verbesserung dienen, jederzeit vorbehalten.

\*(Geschwindigkeit einstellbar)

\*\* (Geschwindigkeit einstellbar, min. Schwenkwinkel 50°)

## HS 700

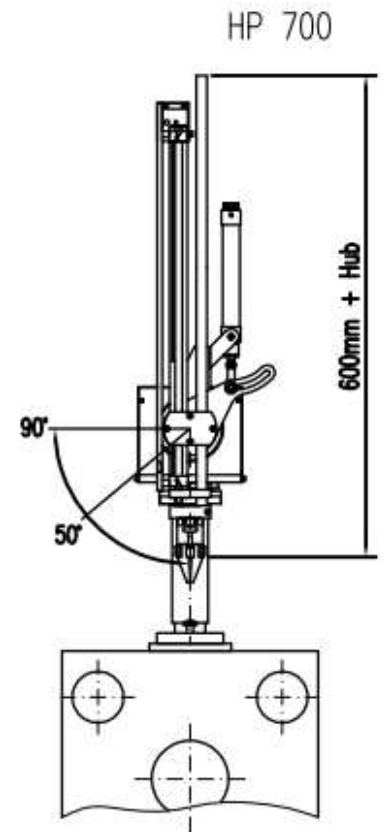
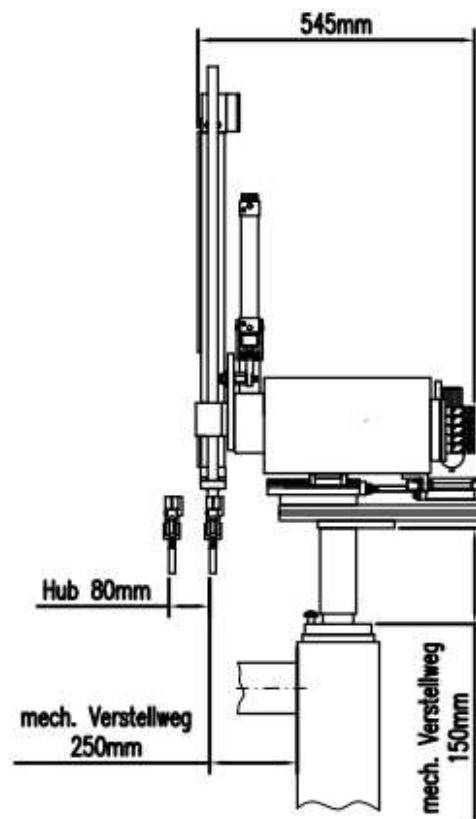

Vertikalhub Y	550 - 600 - 650 - 700 - 750mm
Entformhub X	0 - 80 mm*
Ausquerhub Z	550 - 600 - 650 - 700 - 750mm
Schwenkachse	0 - 90° **

Entnahmegewicht	1000g inkl. Greifer
Gesamtzyklus	ca. 4,5s minimal
Spannung	24 VDC
Luftanschluss	6 bar (gefilterte Trockenluft)
Pneumatik	Festo
Steuerung	SPS - SCHLEICHER

- ◆ massive Alu-Konstruktion
- ◆ einstellbarer Alu-Fuß
- ◆ leichte Verstellmöglichkeit
- ◆ Entnahme von fester bzw. bew. Platte
- ◆ Ablage vor oder hinter der Maschine
- ◆ Handbedieneinheit (Touch-Panel)
- ◆ einstellbare Timer (auch im Automatik-Betrieb)
- ◆ Fehleranzeige
- ◆ Passwordeingabe
- ◆ Auswerfer programmierbar
- ◆ Schütteleinrichtung
- ◆ stabile Greiferzange

- Optionen:
- ◆ schnelle y-Achse
  - ◆ Drehachse A
  - ◆ Vakuum
  - ◆ Teileüberwachung
  - ◆ Zählen und Takten
  - ◆ Sondergreifer
  - ◆ Schutzumhausung

Alle Maße und Abbildungen sind unverbindlich. Änderungen, die der Verbesserung dienen, jederzeit vorbehalten.

\*(Geschwindigkeit einstellbar)

\*\* (Geschwindigkeit einstellbar, min. Schwenkwinkel 50°)

Offizieller Vertriebspartner

# HeGo PolyForm

Ihr persönlicher Ansprechpartner:

*Karl-Heinz Jess*



HeGo PolyForm  
Auf der Insel 18  
D 34388 Trendelburg  
Tel.: 05675-725 116  
Fax: 05675-721 1570  
[info@hego-polyform.de](mailto:info@hego-polyform.de)  
[www.hego-polyform.de](http://www.hego-polyform.de)